

LOCOMOTIVE TYPE BB 63000 et BB 63500 échelle H0

NOTICE D'UTILISATION

OPERATING MANUAL

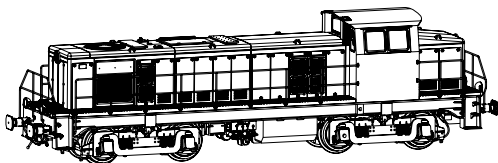



- 1 - GENERALITES
- 2 - LISTE DES FONCTIONS
- 3 - ATTELAGE
- 4 - TRAVERSES DE TAMPONNEMENT
- 5 - INSTALLATION D'UN DECODEUR
- 6 - REMPLACEMENT DES BANDAGES D'ADHERENCE ET LUBRIFICATION
- 7 - DIGITAL
- 8 - INSTALLATION DES OPTIONS
- 9 - PIECES DETACHEES

- 1 - GENERAL
- 2 - FUNCTIONS LIST
- 3 - COUPLING
- 4 - BUMPING POST
- 5 - DECODER INSTALLATION
- 6 - TRACTION TIRES REPLACEMENT AND LUBRICATION
- 7 - DIGITAL
- 8 - INSTALLATION OF OPTIONS
- 9 - SPARE PARTS

 Plus clair, plus lisible et surtout évolutif, vous pouvez désormais consulter le manuel d'utilisation ainsi que la notice historique de votre modèle sur notre site internet.

 *Clearer, more readable and above all upgradeable, you can now consult the user manual and historical information concerning your model online.*

 Scannez le QR-code ci-contre avec un téléphone ou une tablette pour y accéder, ou rendez-vous sur :

 *Scan the QR-code with a phone or tablet to access the information, or go to:*

<https://www.ree-modeles.com/infos/notices>



1 - Généralités

Une locomotive REE est un produit finement détaillé qui présente de nombreuses fonctionnalités. Il convient donc de respecter quelques consignes quant à l'utilisation de votre modèle.

Sortir la locomotive avec son film de protection de son blister. Cela permet de manipuler le modèle sans risque de casse. Ensuite, prendre la machine avec précaution pour la positionner sur la voie. L'utilisation d'une rampe de mise sur voie peut apporter une aide appréciable.

Votre machine est prête à rouler. Cependant, il est nécessaire de la roder afin d'obtenir le meilleur fonctionnement de celle-ci.

Ce modèle a été conçu pour circuler sur les rayons les plus serrés soit des courbes de rayons $R=360\text{mm}$ (R1).

Ses capacités de traction ont été calculées pour pouvoir emmener des rames réalistes soit une vingtaine de wagons dans un maximum de configurations.

L'ensemble de l'équipe REE modèles vous souhaite de longues séances de jeux avec votre modèle.

1 - General

A REE locomotive is a highly detailed model offering numerous functionalities. Therefore one should follow some operating recommendations.

Take the locomotive out of its blister packaging with its protective film. This allows handling the model without the risk of breakage. Then, carefully take the locomotive and position it on the track. Using a track ramp can provide valuable assistance.

Your locomotive is ready to run. However, it is necessary to break in your model to achieve the best performance from your locomotive.

This model is designed to operate on the tightest curves i.e. radius $R=360\text{ mm}$ (R1).

Its traction capacity has been designed to haul realistic trains of about twelve passenger cars of various configurations.

REE's team wishes you long time playing with your model.

GARANTIE

Votre modèle bénéficie d'une garantie de deux ans pour les pièces. Cette garantie n'est applicable que sur présentation d'une facture mentionnant la date d'achat de votre modèle.

WARRANTY

Your model is covered by a two years warranty parts. This warranty will only apply when presenting a purchase receipt with the date of purchase.

2 - Liste des fonctions

- DÉCODEUR SONORE :

- F0 Activation Feux Blancs et Rouges côté GRAND Capot : En fonction du sens de marche
- F1 Sons Moteur On/Off démarrage normal - Freinage train de voyageur
- F2 Sifflet : A l'arrêt 1 coup / En marche 1 coup long
- F3 Activation Feux Blancs et Rouges côté PETIT Capot : En fonction du sens de marche
- F4 Sifflet : A l'arrêt 1 coup bis / En marche plusieurs sons
- F5 A l'arrêt : Feux rouges avant et arrière / En roulant : Feux blancs avant et arrière (vitesse limite en dépôt)
- F6 Vitesse lente train de marchandise - Freinage train de marchandises
- F7 Allumage Cabine à l'arrêt
- F8 Cas 1 : A l'arrêt - F8 sur ON : Accélération à vide en montant les crans de vitesse
 Cas 2 : En mouvement - F8 sur ON : En passant les crans de vitesse, la vitesse reste stable mais le régime moteur monte en puissance
 Cas 3 : En mouvement - F8 sur ON - puis Gaz au cran de vitesse zéro - En mettant F8 sur OFF la machine ralenti et freine
 En jouant avec F8 sur ON et OFF à souhait - cela permet de ralentir en plusieurs fois jusqu'à l'arrêt souhaité
- F9 Si F11 ON : Activation de l'attelage automatique
 Si feu blanc activé côté GRAND Capot : Son de l'attelage automatique AVEC mouvement de la machine
 Si feu blanc activé côté PETIT Capot : Son de l'attelage automatique SANS mouvement de la machine
 A la fin de la séquence - Désactiver F11
- F10 Sifflet du chef de gare (4 différents)
- F11 Si F11 ON : Vitesse limitée à 20km/h pour les manœuvres / 4 feux blancs et Cabine allumés
- F12 Si F11 ON puis F12 sur ON : Annonce "mécanicien, tu peux tirer" - Si on enclenche F8 sur ON pendant la phase de roulage - la machine s'arrête
 A la fin de la séquence - Mettre les gaz au cran zéro - Désactiver F8, F12 et F11
- F13 Si F11 ON puis F13 sur ON : Annonce "mécanicien, tu peux refouler »
 Si on enclenche F8 sur ON pendant la phase de roulage - l'annonce "mécanicien tu peux t'arrêter"
 la machine stoppe
 A la fin de la séquence - Mettre les gaz au cran zéro - Désactiver F8, F13 et F11
- F14 Si F11 ON puis F14 sur ON : Annonce "refoule »
 Si on enclenche F8 sur ON pendant la phase de roulage - la machine finalise la phase d'approche
 En mettant F8 sur OFF ou en mettant les gaz à zéro (cran 0) - la machine tamponne le wagon avec bruitage du tamponnement
 A la fin de la séquence - Mettre les gaz au cran zéro - Désactiver F8, F14 et F11
- F15 Si F11 ON puis F15 sur ON : Annonce "mécanicien tu peux venir à toucher »
 Si on enclenche F8 sur ON ou en mettant les gaz à zéro (cran 0) pendant la phase de roulage - la machine vient toucher avec bruitage du tamponnement
 A la fin de la séquence - Mettre les gaz au cran zéro - Désactiver F8, F15 et F11
- F16 Si F11 ON puis F16 sur ON : Annonce "mécanicien tu ne bouges plus"
 Si on enclenche F8 sur ON - on entend les bruits de la phase d'attelage
 A la fin de la séquence - Désactiver F8, F16 et F11
- F17 Si F11 ON puis F17 sur ON : on enclenche la procédure du test des freins (séquence de 50 secondes) - la machine ne peut pas bouger
 A la fin de la séquence - Désactiver F17 et F11
- F18 Signal d'alerte lumineux (uniquement sur machine sans fanaux de cabine)
- F19 Bruit des crissements sur les rails
- F20 Sablage des rails au démarrage
- F21 Si F1 sur OFF : F1 sur ON puis F1 sur ON - Démarrage complet avant le lancement du moteur
- F22 Volume sonore atténué de 50%

2 - Functions list

- SOUND DECODER:

- F0 Activation of White and Red Lights on the LONG Hood Side: Depending on the direction of travel
- F1 Engine On/Off sounds normal startup
- F2 Horn: Stationary - 1 short beep / Moving - 1 long beep
- F3 Activation of White and Red Lights on the SHORT Hood Side: Depending on the direction of travel
- F4 Horn: Stationary - 1 short beep / Moving - multiple sounds
- F5 Stationary: Red lights front and rear / Moving: White lights front and rear (limited speed in depot)
- F6 Slow speed freight train - Freight train braking mode
- F7 Illumination of the cabin while stationary
- F8 Case 1: Stationary - F8 ON: Idle acceleration while increasing speed notches
 Case 2: In motion - F8 ON: While shifting gears, the speed remains stable but the engine rpm increases in power
 Case 3: In motion - F8 ON - then Throttle at zero speed notch - When turning F8 OFF, the machine slows down and brakes
 By toggling F8 ON and OFF as desired, it allows for gradual deceleration until the wanted stop
- F9 If F11 is ON: Automatic coupling activation
 If white lights activated on the LARGE Hood side: Sound of automatic coupling WITH machine movement
 If white lights activated on the SMALL Hood side: Sound of automatic coupling WITHOUT machine movement
 At the end of the sequence - Turn off F11
- F10 Stationmaster's whistle (4 different ones)
- F11 If F11 is ON: Speed limited to 20km/h for shunting / 4 white lights and cabin ON
- F12 If F11 is ON and then F12 is turned ON: Announcement 'Engineer, you can pull' - If F8 is switched ON then, the machine stops
 At the end of the sequence - Set throttle to zero - Turn off F8, F12, and F11
- F13 If F11 is ON and then F13 is turned ON: Announcement 'Engineer, you can shunt'
 If F8 is switched ON during the rolling phase - the announcement 'Engineer, you can stop' - the machine stops
 At the end of the sequence - Set throttle to zero - Turn off F8, F13, and F11
- F14 If F11 is ON and then F14 is turned ON: Announcement 'Shunt'
 If F8 is switched ON during the rolling phase, the machine completes the approach phase
 By turning F8 OFF or setting the throttle to zero (notch 0), the machine bumps the wagon with a buffering sound
 At the end of the sequence - Set throttle to zero - Turn off F8, F14, and F11
- F15 If F11 is ON and then F15 is turned ON: Announcement 'Engineer, you can come to touch'
 If F8 is switched ON or the throttle is set to zero (notch 0) during the rolling phase, the machine buffers with a buffering sound
 At the end of the sequence - Set throttle to zero - Turn off F8, F15, and F11
- F16 If F11 is ON and then F16 is turned ON: Announcement 'Engineer, you don't move anymore'
 If F8 is switched ON - the sounds of the coupling phase can be heard
 At the end of the sequence - Turn off F8, F16, and F11
- F17 If F11 is ON and then F17 is turned ON: the brake test procedure is initiated (sequence of 50 seconds) - the machine cannot move
 At the end of the sequence - Turn off F17 and F11
- F18 Flash light alert(only on machines without top headlight lights)
- F19 Sound of rail squealing
- F20 Sandblasting of the rails during startup
- F21 If F1 is OFF: F1 ON, F1 OFF, then F1 ON again - Startup with full sequence before engine launch
- F22 Sound volume reduced by 50%

- DECODEUR NON SONORE (XB-6363500) :

Fontions	Description
F0	Activation Feux Blancs et Rouges côté GRAND Capot : En fonction du sens de marche
F1	Activation Feux Blancs et Rouges côté PETIT Capot : En fonction du sens de marche
F2	Allumage Cabine à l'arrêt
F3	Mode parking
F4	Code/phares
F5	Allumage Cabine permanent
F6	Mode manœuvre
F7	Fanaux rouges activés
F8	Ventilateur
F9	Séquence detelage

- NON-SOUND DECODER (XB-6363500) :

Functions	Description
F0	Activation of white and red lights on the side of the LONG Hood: Depending on the direction of travel
F1	Activation of white and red lights on the side of the SMALL Hood: Depending on the direction of travel
F2	Cabin lighting when stopped
F3	Parking mode
F4	Headlights/High beams
F5	Permanent cabin lighting
F6	Shunting mode
F7	Red marker lights activated
F8	Ventilator
F9	Uncoupling sequence

3 - Attelage

La machine est équipée d'une tête d'attelage à boucle unifiée, montée dans un boîtier répondant à la norme NEM 360. Si vous souhaitez équiper votre machine d'une autre tête d'attelage, il suffit de tirer la tête vers l'avant du modèle et de la remplacer par celle de votre choix.

3 - Coupling

The engine is fitted with a standard coupling hook in a NEM 360 support. If you choose to use another coupling, you just have to pull the coupling out of the standard box.

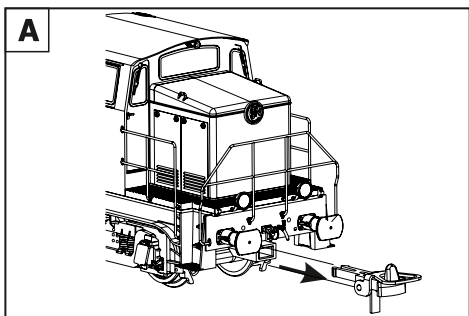

Tirez la tête d'attelage vers l'avant de la machine.

Pull the coupling head out of the standard box.

Référence d'attelage vendu par REE :

- XB-931 : attelage magnétique NEM 362 (2 paires)
- XB-932 : attelage magnétique NEM 362 (10 paires)

4 - Montage des accessoires

La BB 63000 est livrée prête à rouler, c'est à dire pourvue de son attelage normalisé.
Un sachet de détaillage permet d'équiper les traverses avant et arrière à l'image de la machine réelle.

4 - Accessories

The BB 63000 model is delivered ready to run, with a normalised coupler.
A detail package is delivered to add details on the rear like the real model.

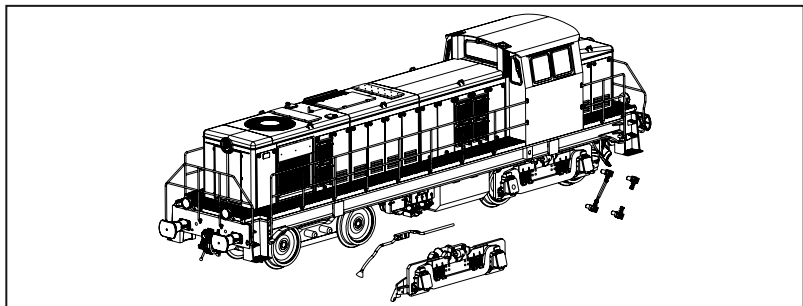
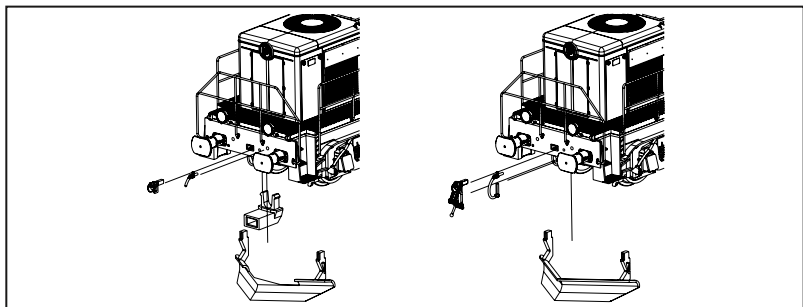

Attention, pour installer les cornets acoustiques, vous devrez démonter les flancs du bogie. Pour ce faire, utilisez un tournevis plat pour faire lever et dégager le flanc du bogie du bogie.

Attention, fitting the acoustic horns requires removing the bogie sides. To do this, you can use a small flathead screwdriver to tilt the inside and release it.

5 - Installation/Remplacement d'un décodeur

Pour cette opération, il est nécessaire de lever la caisse de la machine. Si vous n'êtes pas à l'aise avec ce genre d'opération, nous vous conseillons de faire appel à votre revendeur qui saura effectuer l'opération.

5 - Decoder installation/replacement

In order to carry out this operation, you need to remove the body from the locomotive. If you are not familiar with this kind of work, we recommend you ask your dealer to perform it.

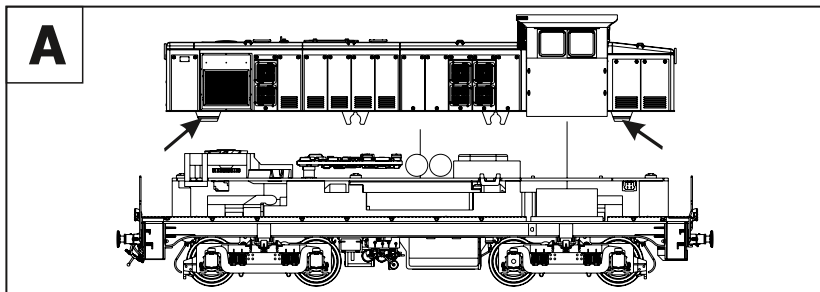

Pour soulever la caisse, il est nécessaire de séparer les rampantes de la cabine. Les laisser en place sur le châssis sur lequel elles sont collées. Appuyez délicatement sur les côtés avant et arrière de la caisse tout en tirant vers le haut.

To lift the body, it is necessary to only spread the side railings of the cabin. Gently press on the front and rear sides of the crate while pulling upwards. Caution, the railings are adhered to the chassis.

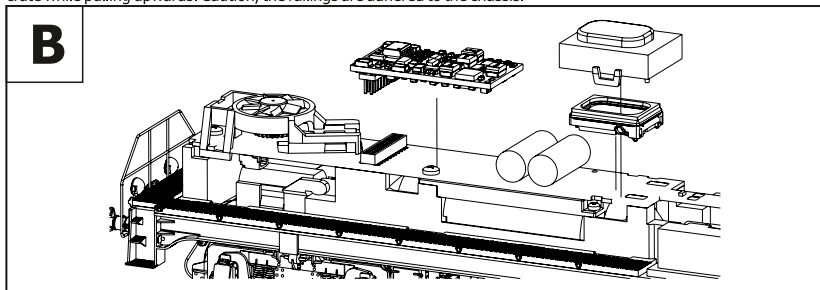

Une fois la caisse ôtée, installer un décodeur et un haut parleur aux emplacements prévus à cet effet. Pour le remontage, refaire les opérations dans l'ordre inverse en faisant attention au sens de la caisse.

Once the body shell is removed, install a decoder and loudspeaker at their proper location. For reassembly, repeat the operations in reverse order, paying attention to the orientation of the body.

6 - Remplacement des bandages d'adhérence et lubrification

Pour ces opérations, il est nécessaire de démonter des éléments de la machine. Si vous n'êtes pas à l'aise avec ce genre d'opération, nous vous conseillons de faire appel à votre revendeur qui saura effectuer l'opération.

La machine dispose de bandage sur une roue de chaque bogie. Les schémas suivants illustrent la marche à suivre.

6 - Traction tires replacement and lubrication

To carry this work out, it is necessary to disassemble some engine parts. If you are not familiar with this kind of work, we recommend you ask your dealer to perform this work.

The following sketches illustrate the procedure.

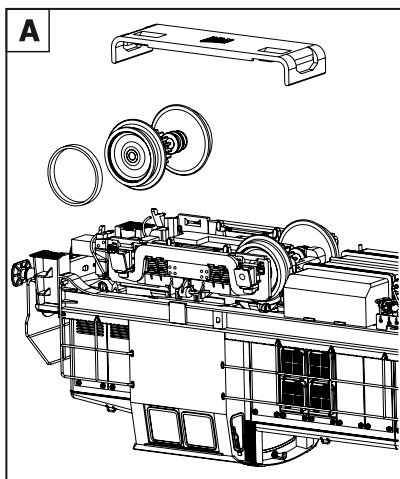

La partie basse du bogie est maintenue par deux clips. Décliper délicatement le carter à l'aide d'un tournevis plat ou d'une petite lame.

Graissage: procéder au graissage des engrenages et palier de roulement puis remonter le bogie.

The bottom part of the bogie is held in place by two clips. Carefully unclip the cover using a flathead screwdriver or a small blade.

Greasing: lubricate the gears and bearing journal, then reassemble the bogie.

Remplacement du bandage:
ôter l'essieu équipé d'un bandage et procéder à son remplacement. Remonter le tout dans l'ordre inverse des opérations.

To replace a traction tire : remove the axle and replace the tire.
Reinstall in reverse order.

7 - Digital : décodeur ESU Plux22

Par défaut , votre locomotive est en adresse **3**.

Vous trouverez, ci-dessous, un tableau avec la liste des CVs les plus importants :

By default, your locomotive is set to address **3**.

Please, find below the list of the most important CVs:

CV	Description	Bit	Valeur	Min	Max
1	Adresse de la locomotive / locomotive address		3	1	127
2	Tension de démarrage / starting voltage		1	1	255
3	Durée d'accélération / acceleration time		76	0	255
4	Durée de décélération / deceleration time		60	0	255
5	Vitesse maximale / maximum speed		205	0	255
17	Adresse étendue / long address		192	0	192
18	Adresse étendue / long address		128	128	255
29	Registre de configuration / configuration register		30	0	
29	sens de marche : normal (0), inverse (1) / direction of travel	0	0	0	
29	crans de vitesse : 14 (0) ou 28/128 (2) / speed steps	1	2	0	
29	mode analogique : OFF (0), ON (4) / analog operation	2	4	0	
29	RailCom : OFF (0), ON (8)	3	8	0	
29	Courbe accélération : ON / speed curve	4	16	0	
29	Adresse courte (0), adresse longue (32) / short or long address	5	0	0	
63	Volume générale / master volume		192	0	192

Par tout autre modification de CV, merci de se référer à la notice du décodeur ESU disponible sur le site www.esu.eu.

For any other CV modification, please refer to the ESU decoder manual available on the website www.esu.eu.

Remise à zéro du décodeur :

Pour remettre le décodeur aux paramètres d'usine : appliquez la valeur **8** au **CV8**.

Resetting the decoder:

To reset the decoder to factory settings: set **CV8 to a value of 8**.

8 - Montage des options

Vous pouvez acheter ces options directement auprès de vos revendeurs ou directement au SAV REE. La liste des options illustrées se situe en page 15.

- Montage des tampons à ressort (XB63-00 ou XB63-01) :

Pour remplacer les tampons, commencez par les retirer délicatement. Attention, ils peuvent être collés. Ensuite, insérez les nouveaux tampons dans les emplacements prévus. Vous pouvez ajouter une légère touche de colle pour éviter de les perdre.

- Changement des essieux (XB63-02 ou XB63-03) :

Pour remplacer les essieux, veuillez vous référer au paragraphe 6 (page 9) qui vous fournira des instructions sur la manière de démonter l'essieu du bogie.

- Montage du kit de motorisation du ventilateur (XB63-04) UNIQUEMENT EN DCC/AC:

Votre locomotive est prête à être équipée du kit de motorisation. Pour commencer, retirez la caisse du châssis (voir paragraphe 5 page 8). Ensuite, insérez le moteur prévu dans son logement. Soudez les fils du ventilateur sur les plots à souder nommés FAN + et Fan - en suivant le code couleur indiqué sur le schéma ci-dessous. Veillez à faire passer les câbles au-dessus pour éviter toute gêne lors du remontage de la caisse.

Code couleur du câblage :

- Fil bleu : +
- Fil rouge : -

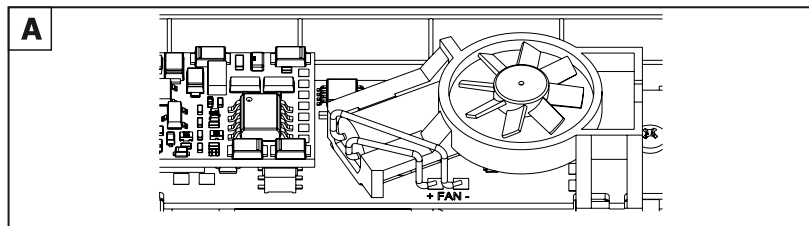

8 - Installation of options

You can purchase these options directly from your retailers or directly from the REE after-sales service director. The list of illustrated options is located on page 15.

- Installation of spring buffers (XB63-00 or XB63-01) ONLY DCC AND AC:

To replace the buffers, start by gently removing them. Be careful, as they may be glued. Then, insert the new buffers into the designated slots. You can add a slight touch of glue to prevent them from getting lost.

Axle Replacement (XB623-02 or XB63-03):

To replace the axles, please refer to paragraph 6 (page 9) which provides instructions on how to dismantle the bogie axle.

Installation of the Fan Motorization Kit (XB63-04):

Your locomotive is ready to be equipped with the fan motorization kit. To begin, remove the chassis from the body (see paragraph 5 page 8). Then, insert the provided motor into its housing. Solder the fan wires onto the designated pad, following the color code indicated in the diagram on the left. Ensure that the wires are routed above to avoid any obstruction during reassembly of the body.

Wire Color Code:

Blue wire: Positive

Red wire: Negative

- Montage de l'attelage électromagnétique (type Krois) chez ESU (41002) :

Votre locomotive peut être équipée d'un attelage électromagnétique pour dételer la rame. Veuillez noter que cette option est uniquement disponible pour les modèles numériques. Le décodeur sonore est déjà configuré pour cet attelage, donc aucune modification des CV n'est nécessaire.

Pour installer l'attelage, commencez par retirer la caisse (voir paragraphe 5 page 8). Ensuite, insérez l'attelage ESU dans le boîtier NEM, en faisant passer les câbles entre le bogie et le châssis. Soudez les deux fils sur les plots à souder Aux7 et +Com, prévus à cet effet. Assurez-vous de positionner correctement les câbles dans l'encoche de la PCB, comme indiqué ci-dessous, pour éviter toute obstruction lors du remontage de la caisse.

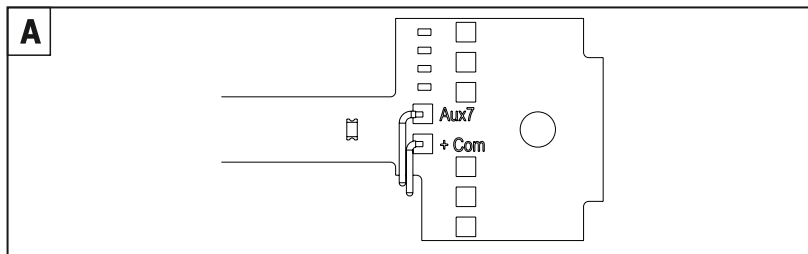

Your locomotive can be equipped with an electromagnetic coupler to uncouple the train. Please note, this option is only available for digital models. The sound decoder is already configured for this coupler, so no CV modifications are necessary.

To install the coupler, first, remove the body (see paragraph 5). Then, insert the ESU coupler into the NEM socket, routing the cables between the bogie and the chassis. Solder the two wires onto the designated pads: Aux7 and +Com, as intended. Ensure proper cable positioning in the PCB notch below to avoid hindrance during body reassembly.

9 - Pièces détachées

En cas de besoin, la société REE dispose d'un stock de pièces détachées.

Dans les pages suivantes, vous trouverez les images, désignations et références de chacune des pièces de la machine.

8 - Spare parts

In case of breakage, wear or loss of a component, REE provides a spare parts service that you can address directly or through your dealer.

In the following pages, you will find pictures, names and references of all the parts of this engine.

ATTENTION !

Pour toute commande de pièce, il faut préciser :

- 1/ **La référence de la pièce indiquée dans les tableaux suivants**
- 2/ **La référence de la boîte de votre modèle** (par exemple : "JM-011")

ET

Votre NOM, PRENOM et ADRESSE POSTALE

CAREFULL !













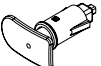







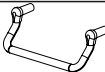



For any spare part order, you have to precise :







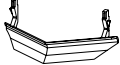

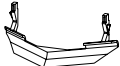





















- 1/ **The part's reference given in the following charts**
- 2/ **The reference of your model's box** (on the sticker : "JM-011" for exemple)

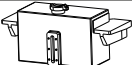



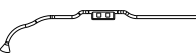





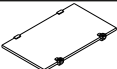



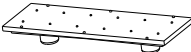
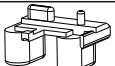

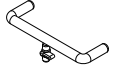











AND







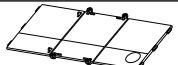











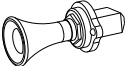



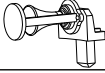



Your NAME, SURNAME and POSTAL ADDRESS

REFERENCEMENT DES PIECES

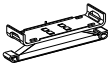
	XB63-00 : 4 TAMPONS A RESSORTS ANCIEN		B-01786-00 - GRILLE MARCHÉ PIEDS
	XB63-01 : 4 TAMPONS A RESSORTS MODERN		B-01787-00 - CROCHET DE LEVAGE - GAUCHE
	XB63-02 : SET DE 2 ESSIEUX AVEC BOUDINS FINS DE 0.8 MM		B-01788-00 - CROCHET DE LEVAGE - DROIT
	XB63-03 : SET DE 2 ESSIEUX BANDAGES AVEC BOUDINS FINS DE 0.8 MM		B-01789-00 - RESERVOIR 3000 L
	XB63-04 : KIT MOTORISATION DU VENTILATEUR		B-01790-00 - RESERVOIR 2000 L
	XB-63000-SFAN : Décodeur ESU PLUX22 Locksound BB63000 avec fanaux cabine + HP		B-01791-00 - MAIN ATTELEUR
	XB-63000-S : Décodeur ESU PLUX22 Locksound BB63000 + HP		B-01794-00 - Prise de vitesse mécanique - Chassis
	XB-63500-SFAN : Décodeur ESU PLUX22 Locksound BB63500 avec fanaux cabine + HP		B-01795-00 - COFFRE ENROULEUR
	XB-63500-S : Décodeur ESU PLUX22 Locksound BB63500 + HP		B-01796-00 - COFFRE DE POMPE
	XB-6363500 : Décodeur ESU PLUX22 Lockpilot BB63000-BB63500		B-01797-00 - CG
	B-01265-00 - ATTELAGE CHOQUELLE ANCIEN		B-01798-00 - CG COURTE
	B-01266-00 - ATTELAGE CHOQUELLE MODERNE		B-01799-00 - CHASSE NEIGE
	B-01779-00 - CONDUITE SABLIERE		B-01800-00 - CHASSE NEIGE - ATTELAGE

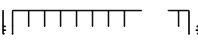
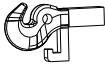
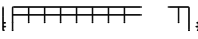
	B-01818-00 - TUYAU EVACUATION		B-06198-01 - PRISE DE VITESSE COMPLETE CFL
	B-01819-00 - PLAQUE RENFORT IPN		B-09146-00 - BOITIER NEM
	B-01820-00 - Prise de vitesse mecanique complete		B-10016-01 - MOTRAXX_CL1628
	B-01821-00 - PRISE DE VITESSE CFL		B-12154-00 - PCB 63000
	B-01837-00 - CONDUITE PRINCIPALE 63000_D		B-12155-00 - CAISSON HP
	B-01838-00 - CONDUITE PRINCIPALE 63000_G		B-13079-00 - CONDUIT LUMIERE FANAUX
	B-01840-00 - RESERVOIR CFL		B-13089-00 - FEU CFL CAPOT AV
	B-01858-00 - POIGNEE		B-13090-00 - FEU CFL CAPOT AR
	B-06187-00 - couvercle boîte essieu		B-14169-00 - TRIPLE VALVE - BOGIE
	B-06188-00 - couvercle boîte d'essieu - prise vitesse		B-14170-00 - TRIPLE VALVE - BOGIE - TUYAU
	B-06189-00 - Prise de vitesse mecanique - bogie		B-14171-01 - RESERVOIR AIR - HORIZONTALE
	B-06191-00 - Graisseur - bogie		B-14172-00 - RESERVOIR AIR - VERTICALE
	B-06195-00 - CORNET ACOUSTIQUE_D		B-14173-00 - RESERVOIR - PURGE
	B-06196-00 - CORNET ACOUSTIQUE_G		B-14174-00 - TRIPLE VALVE - CHASSIS
	B-06197-00 - PRISE DE VITESSE BOITIER CFL		B-14175-00 - TRIPLE VALVE - VALVE_1

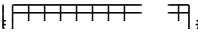
	B-14176-00 - TRIPLE VALVE - VALVE_2		B-60527-00 - PETITE TRAPPE
	B-14177-00 - TRIPLE VALVE - VALVE_3		B-60528-00 - TRAPPE 1
	B-14185-00 - GROS RESERVOIR AIR		B-60529-00 - TRAPPE 2
	B-14186-00 - GROS RESERVOIR AIR - SUPPORT		B-60530-00 - JAUGE
	B-14187-00 - GROS RESERVOIR AIR - TUYAU		B-60564-00 - CHEMINEE 63500 DROITE
	B-14188-00 - TRIPLE VALVE - VALVE_4		B-60565-00 - CHEMINEE 63500 GAUCHE
	B-15159-00 - bandage		B-60566-00 - CHEMINEE 63 000
	B-60518-00 - MACARON SNCF		B-60567-00 - GPS
	B-60519-02 - GRILLE VENTILATEUR - OR		B-60640-01 - CHEMINEE CFL ORIGINE
	B-60520-02 - GRILLE VENTILATEUR		B-60641-00 - MACARON CFL
	B-60521-00 - DOME VENTILATEUR - OR		B-60653-00 - TRAPPE REFOIDISSEMENT
	B-60522-00 - DOME VENTILATEUR		B-60715-00 - PLAQUE 040DE532
	B-60524-00 - RAMBARDE LONGUE		B-60716-00 - PLAQUE BB63792
	B-60525-00 - RAMBARDE COURTE		B-60717-00 - PLAQUE BB63579
	B-60526-00 - TRAPPE TRIPLE		B-60718-00 - PLAQUE 040DE4

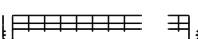
	B-60719-00 - PLAQUE 040DE9		M025-SE05 - ESSIEU BANDAGE AC_2
	B-60720-00 - PLAQUE BB63010		M025-SE24 - FEU ECARTE PINCETTE
	B-60721-00 - PLAQUE BB63095		M025-SE25 - FEU ECARTE MARCHAL
	B-62176-00 - ESSUIE GLACE		M025-SE26 - FEU ECARTE CFL
	B-62177-00 - AVERTISSEUR SOUS TOIT		M025-SE27 - FEU RAPPROCHE MARCHAL
	B-62178-00 - AVERTISSEUR SUR TOIT		M025-SE71 - ESSIEU DC ACCESS
	B-62179-00 - AVERTISSEUR SUR TOIT - TOLE		M025-SE72 - ESSIEU BANDAGE DC ACCESS
	B-62180-00 - ANTENNE RADIO AR		M013-SE18 M025-SE73 - TAMPONS MODERNE SEC
	B-62215-00 - ANTENNE RADIO AV		M025-SE74 - TAMPON OCEM LARGE SEC
	B-62218-00 - Antenne ancienne AV		M025-SE82 - FEU RAPPROCHE PINCETTE
	C-06207-00 - PRISE DE VITESSE ELEC		M025-SET1 : SKI AC
	D-05033-00 - Porte lanterne central H		M025-SET2 : RAMBARDE 1 BRANCHE
	X-02468-00 - ATTELAGE CHOQUELLE RACCOURCI		M025-SET3 : RAMBARDE 2 BRANCHES TYPE1
	M025-SE03 - ESSIEU AC		M025-SET4 : RAMBARDE 2 BRANCHES TYPE2
	M025-SE04 - ESSIEU BANDAGE AC		M025-SET5 : RAMBARDE 3 BRANCHES



**REE
MODELES**

**REE MODELES - Service commercial - SAV
46 ROUTE DE PARIS - 77370 - NANGIS
Tél : +33(0)1.64.00.31.20
Email: info@ree-modeles.com**

**Service après-vente :
Ligne directe du SAV : +33(0)1.60.58.60.60
Email: sav@ree-modeles.com
Horaire du mardi au jeudi de 9h-12h30**

Web : www.ree-modeles.com